

\$" #(%



#

— \$ —

\$

\$ž#

\$ž\$

\$ž%

\$ž&

%

%ž#

%žž#

~~##~~\$

~~%\$~~

~~##~~#

~~%\$~~\$

—

—

—

—

— —

— —

— & —

S

T

U

~~10/20~~
~~10/20~~

—

— ' —

%/

%/#

%/\$

%/%

%/&

%/#

\$" #'

U

%'

#"

K

6%"

6#"

V

%

4GE

W

&

&

"

""%&

~~%&&~~

~~%&&~~

3

3#

—) —

W

&

!

"

$

63!F \$' Ź\$""

%

&

'

#"

(

)

— # —

&Z\$P%

&Z\$Z&

&Z\$Z

&Z\$Z&

&Z%

&Z/\$#

&Z/\$

&Z/\$%

&Z&

&

&#

%# mm x \$\$" mm ×

#" mm \$" mm %mm &" mm ' " mm 5 5#

&\$

5 5\$ 5%

&#%

&\$

6

S

T

U

V

W

— # \$ —

&Z

&Z Z#

&Z Z\$

—

—

&Z Z%

—

—

,

' Z#

%

' Z\$

\$" #&

G4!F #** +& 63!F &* 63!F %*

' Z%

\$" #&

G4!F #** +&

(

\$" #) # #

— #% —

A

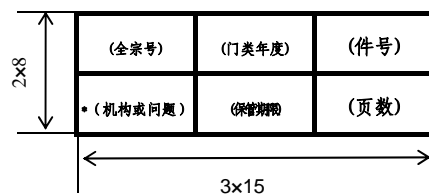

单位: mm 比例: 1:1

注: 标有“*”号的为选择项, 下同。

3#

Z109	WS2015	1
BGS	Y	36

3\$

Z109	WS2015	1
办公室	永久	36

3%

B

4#

归档文件目录

全宗号	_____
全宗名称	_____
年 度	_____
*保管期限	_____
*机构(问题)	_____

C

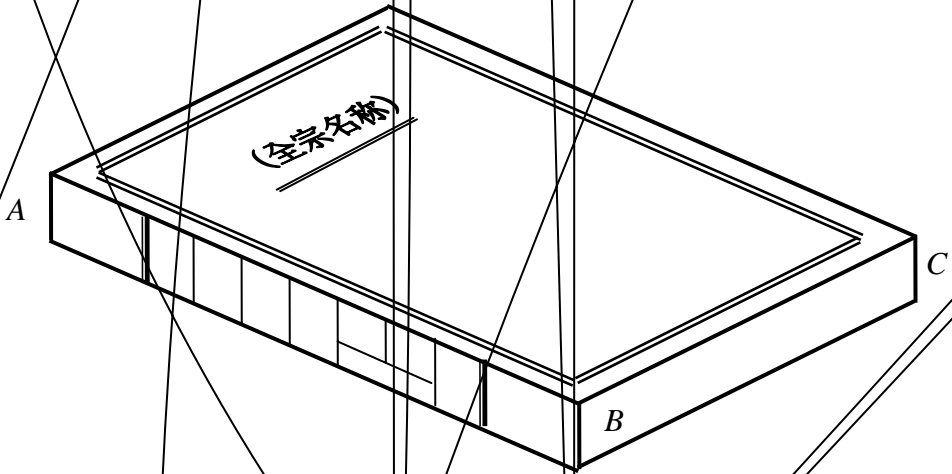

5#

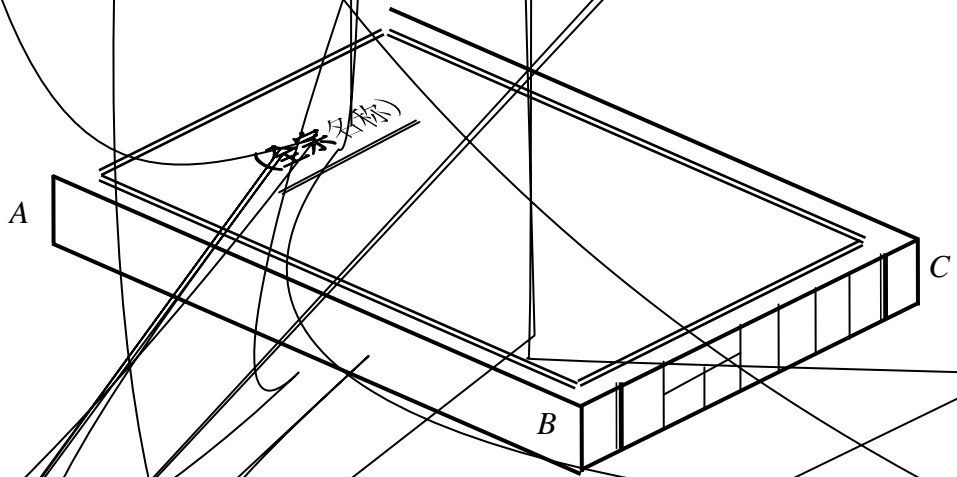

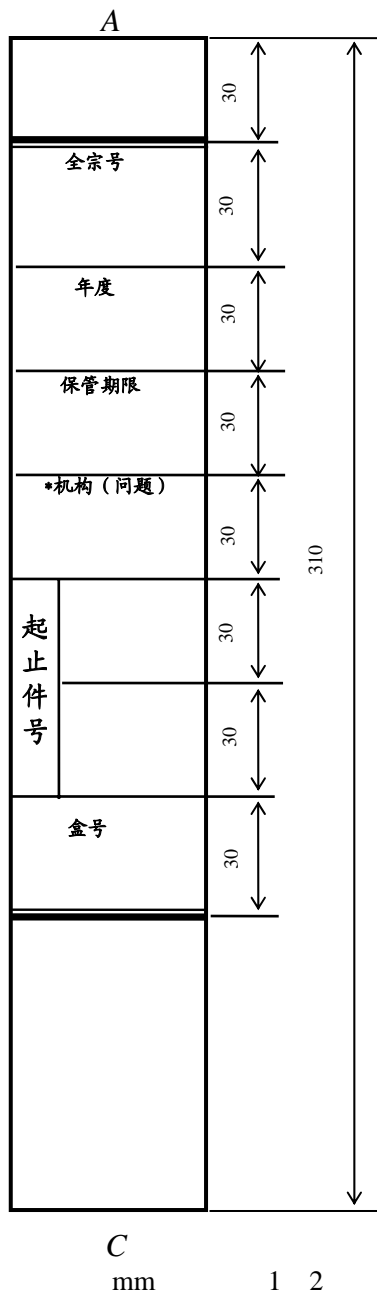

5\$

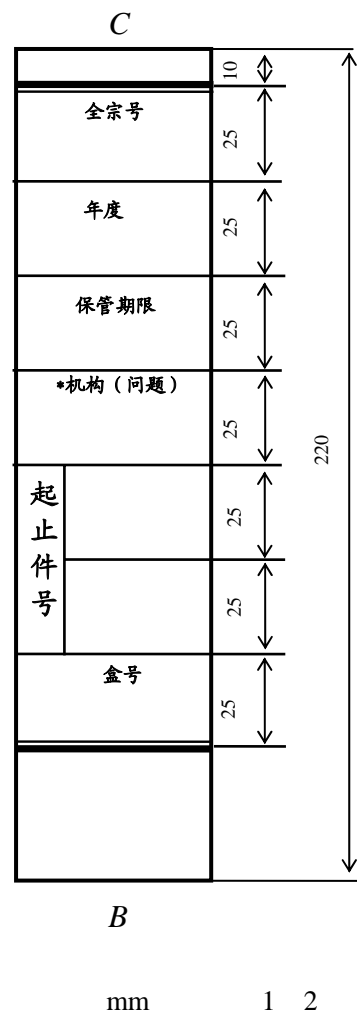

5%

D

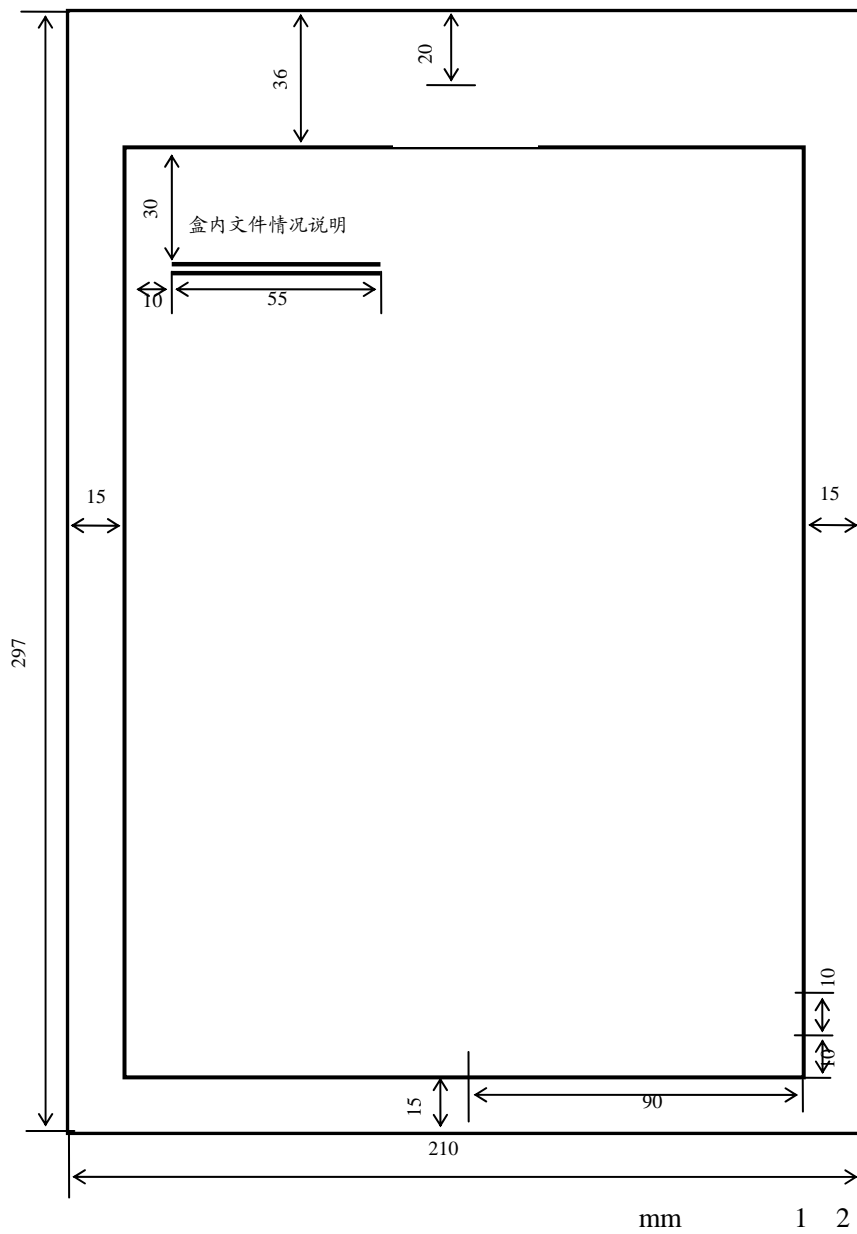

"#(#\$(

— "\$ —